

¡IMPORTANTE!

- HACER LA INSTALACIÓN OBSERVANDO "NIVEL" Y "VERTICALIDAD" EXACTOS, ASÍ EVITANDO TORSIONES Y DESALINEACIONES QUE PUEDAN COMPROMETER EL PERFECTO FUNCIONAMIENTO
- SIEMPRE QUE SEA POSIBLE, UTILIZAR INSTRUMENTOS DE MEDIDA DE PRECISIÓN
- ATENCIÓN PARA LA CORRECTA FIJACIÓN DEL CARRIL:



¡CORRECTO!

- Garantizar la escuadra de 90° DEL CARRIL EN RELACIÓN A LA VERTICALIDAD DEL SISTEMA EN TODA LA EXTENSIÓN DEL HUECO

- Verificar los ángulos a cada 50cm

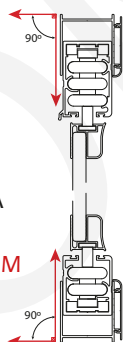

¡INCORRECTO!

- ¡Movimiento de la PUERTA QUEDA PERJUDICADO

- El montaje debe ser EFECTUADO POR UN PROFESIONAL CUALIFICADO, CON EXPERIENCIA EN INSTALACIONES CON VIDRIO TEMPLADO.

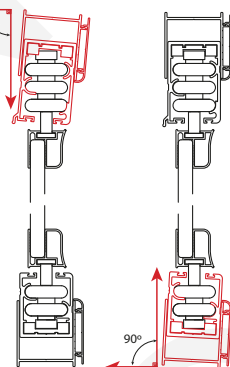

Recuerde que si instala el sistema en falsa escuadra, o con vidrios templados curvados, a la larga las ruedas y el perfil se van a comenzar a dañar.

ÍNDICE

INFORMACIONES TÉCNICAS KS 4

CERRAMIENTO VIDRIADO DE TERRAZA KS 7

CONTENIDO KS 8

LOCALIZACIÓN KS 10

RESPIRO DE LOS VIDRIOS KS 12

ESPECIFICACIONES TÉCNICAS KS 14

MEDICIÓN KS 15

CÁLCULO DE RESPIROS KS 16

PREPARACIÓN PANELES KS 18

PREPARACIÓN ALUMINIO KS 19

MONTAJE KS 22

KS INFORMACION ES TÉCNICAS

ALUMINIO :

PERFILES PRODUCIDOS CON ALEACIÓN 6060/6063
– TRATAMIENTO T5.

ANODIZACIÓN CON CAPA 8 – 12 μm OFRECIDO
EN LOS SIGUIENTES COLORES
OPACO NATURAL

CUIDADOS COM LA PINTURA Y ANODIZACIÓN

MANEJAR LAS PARTES EN MESAS LIMPIAS Y
RECUBIERTAS
IMPEDIR EL CONTACTO CON ABRASIVOS Y OBJETOS
CORTANTES
EVITAR ATAQUES ÁCIDOS, ALCALINOS Y SOLVENTES

PROCEDIMIENTOS DE LIMPIEZA
LIMPIAR CON PAÑO O ESPONJA BLANDA (SIN
ABRASIVO).
UTILIZAR UNA SOLUCIÓN DE 5% DE DETERGENTE O
JABÓN NEUTRO CON AGUA

INFORMACION ES TÉCNICAS KS

ACCESORIOS :

FABRICACIÓN

BRAZOS Y BASE DE ACERO INOXIDABLE
ARANDELAS Y SEPARADORES DE ALUMINIO Y NYLON
TORNILLOS DE FIJACIÓN DE ACERO INOXIDABLE
POLEAS DE RODAMIENTO (BLINDADO) CON EXTERNO
DE NYLON Y CAPA DE SELLADURA EXTRA AMBOS
REVESTIDOS DE CAUCHO
PASADORES DE TRABAJAMIENTO EN ACERO INOXIDABLE
FRENOS DE NYLON
PIEZAS DE ACABADO DE NYLON (CAJA DE SALIDA
SUPERIORE INFERIOR);
APARCAMIENTOS DE NYLON
BURLETES DE CEPILLO EN POLIPROPILENO CON
HIDROREPELENCIA

ADHESIVO :

ACONSEJAMOS LA UTILIZACIÓN DE SELLADOR ADHESIVO
EN POLÍMERO HÍBRIDO PARA FIJAR LOS PERFILES DE
ALUMINIO Y VIDRIOS

RECOMENDACIONES

LAS SUPERFICIES DEBERÁN ESTAR PREVIAMENTE
LIMPIAS, LIBRES DE ACEITES, GRASAS, HERRUMBRE O
PARTES SUeltas QUE PUEDAN IMPEDIR LA ADHESIÓN
DEL PRODUCTO

CERRAMIENTO VIDRIADO DE TERRAZA KS









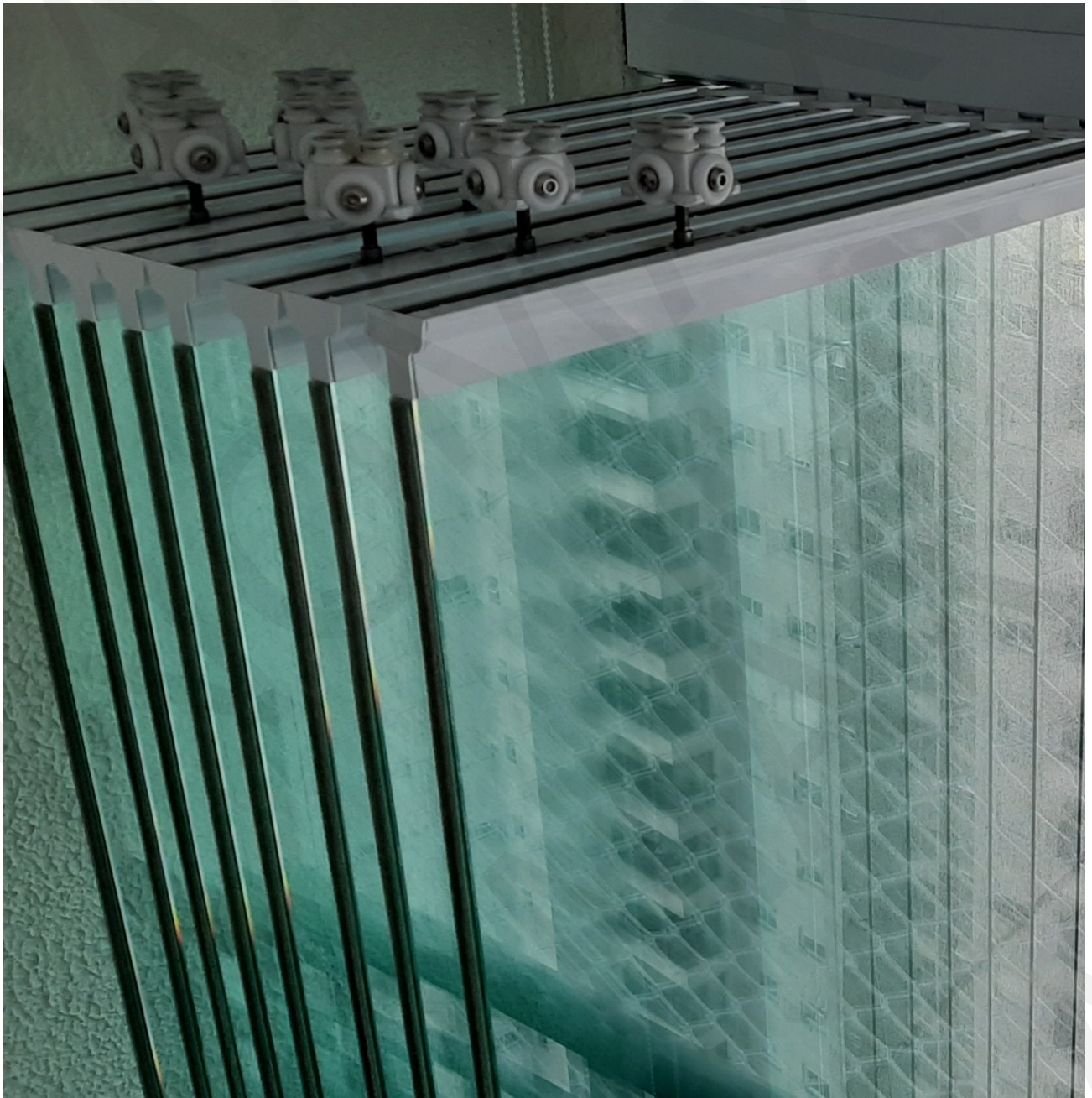
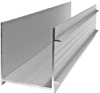

IMAGEN ILUSTRATIVA

KS

CONTENIDO

COMPOSICIÓN DE LOS KITS DE ALUMINIO

ELEM.	CANT.	DESCRIPCIÓN	DIBUJO
A	02	PERFIL "U" DE REGLAJE	
B	02	CAPA DE ACABADO	
C	01	CARRIL INFERIOR	
D	01	CARRIL SUPERIOR	
E	02	LECHO DEL VIDRIO	
F	01	Perfil "U" 20 x 14mm Largo 2.4m	
G	01	PERFIL "L" 1" x 1" Largo 2.4m	
H	*	BURLETE DE CEPILLO 5x7	
I	*	BURLETE DE CEPILLO 5x5	

* TAMAÑOS CONFORME LAS MEDIDAS DE LOS KITS

* KITS "KS" DISPONIBLES EN COLORES: Anodizado - Negro



Altura máxima recomendada 2.60m

	2M	4M	6M	OPCIONAL	
K	01	01	01	Cerradura + Cerradero	

	2M	4M	6M	OPCIONAL	
IM8006	01	01	01	Cerradura Vidrio-Vidrio doble con llave y traba	

ACS

COMPOSICIÓN DE LA CAJA DE ACCESORIOS

ÍTEM	CANTIDAD			DESCRIPCIÓN	DIBUJO
	2M	4M	6M		
J	04	06	08	APARCAMIENTOS	
L	01	02	02	SALIDA SUPERIOR	
M	01	02	02	CONJUNTO SALIDA INFERIOR	
N	08	16	24	ACABADO DEL LECHO IZQUIERDO	
O	08	16	24	ACABADO DEL LECHO DERECHO	
P	03	07	11	KIT POLEA - P PANEL	
Q	03	07	11	KIT POLEA - PIVOTE	
R	16	24	32	TORNILLO HEXAGONAL RS 8 MM ACERO INOXIDABLE	
S	16	24	32	ARANDELA 8 MM ACERO INOXIDABLE	
T	16	24	32	TACOS PLÁSTICOS S8	
U	25	45	60	REMACHE 4,8 x 15 (POP 515)	

KS LOCALIZACIÓN

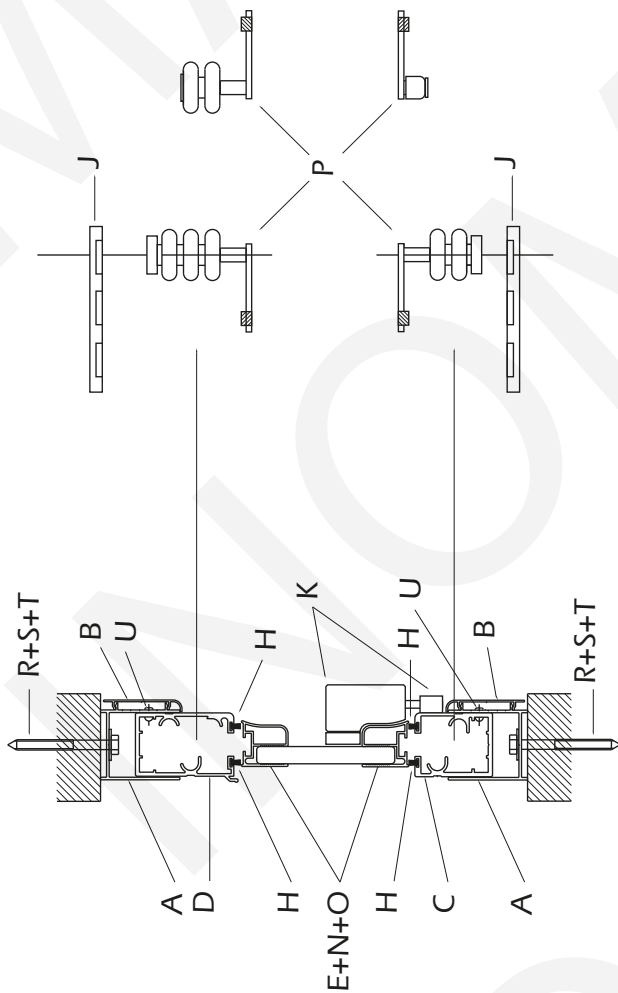

LOCALIZACIÓN KS

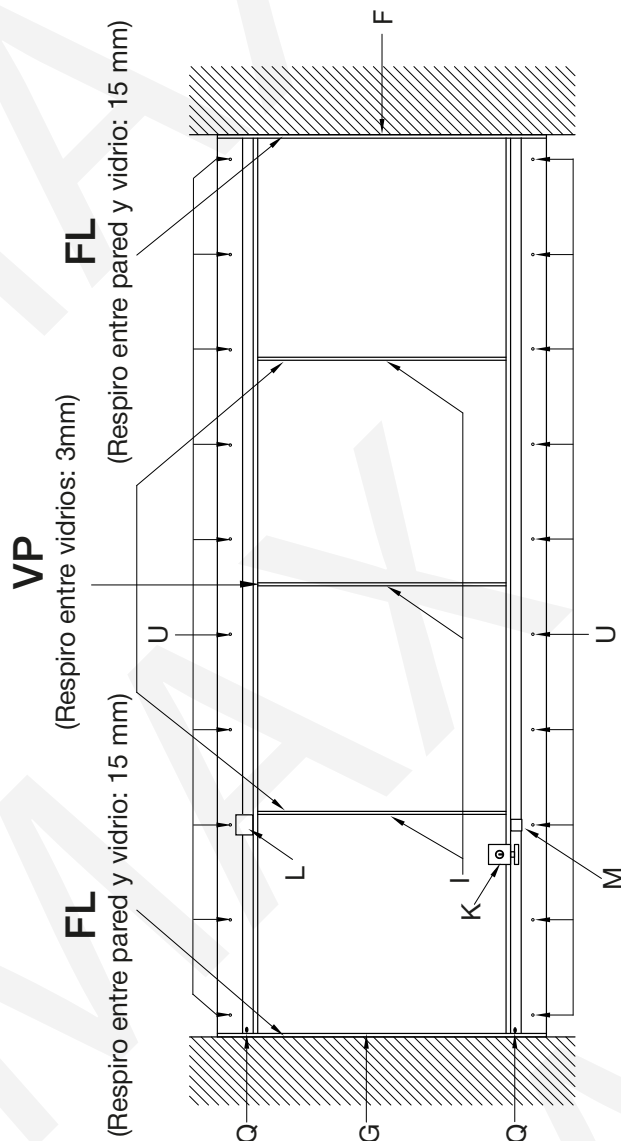

KS RESPIROS DE LOS VIDRIOS

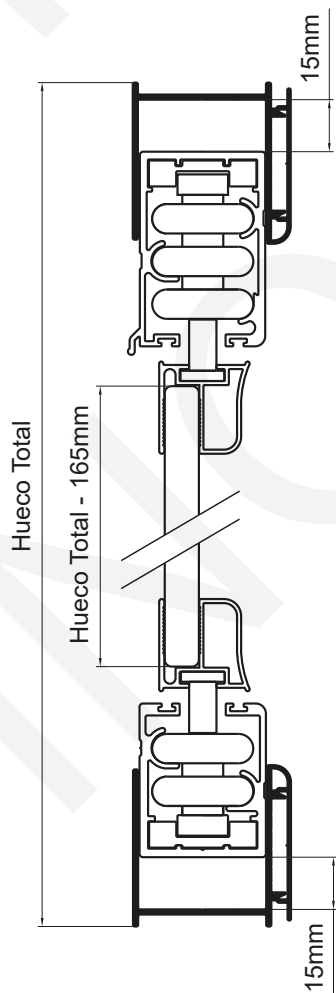

RESPIROS DE LOS VIDRIOS KS

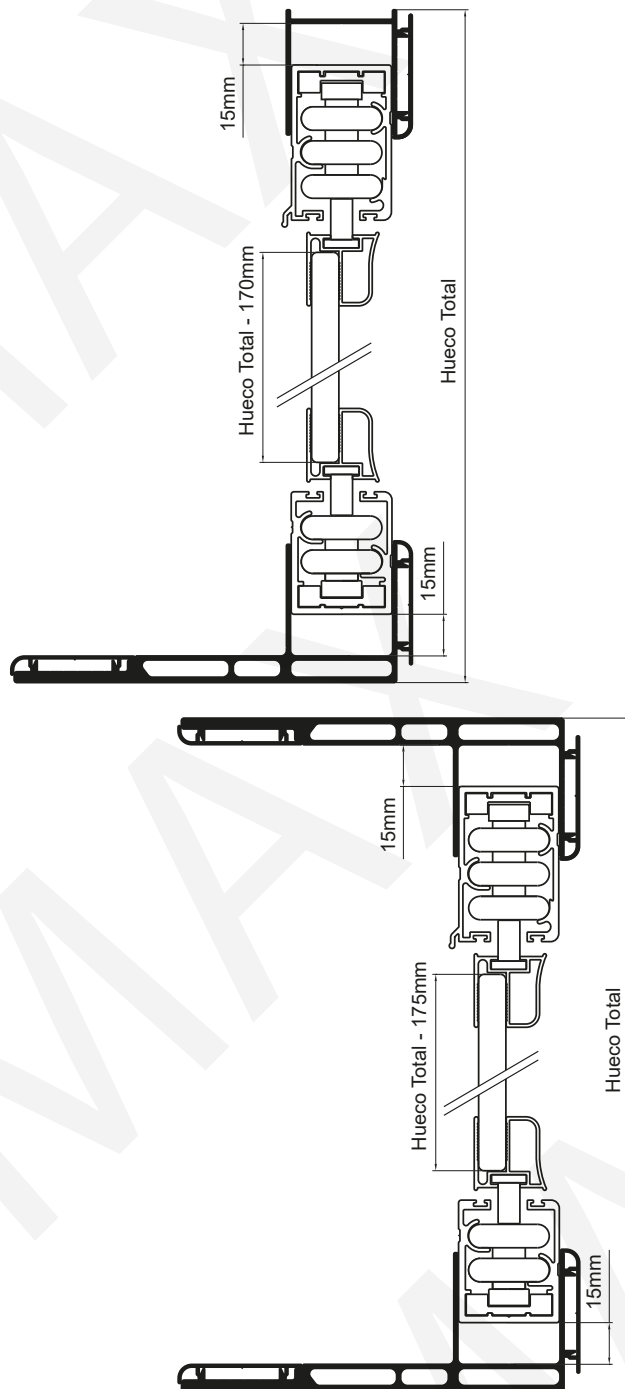

KS ESPECIFICACIONES TÉCNICAS

SIGLAS:

RL - RESPIRO LATERAL (PARED Y VIDRIO) = 15 MM

RV - RESPIRO ENTRE VIDRIOS = 3 MM

REG - RESPIRO APLICADO ENTRE GRADOS = CONFORME EL TIPO DE INSTALACIÓN

RH - RESPIRO APLICADO EN LA ALTURA = 165 MM

ARP - ANCHO REAL DEL PANEL

HRP - ALTURA REAL DEL PANEL

LETRAS - SON UTILIZADAS PARA LAS MEDIDAS DE ANCHO DEL HUECO

NÚMEROS - SON UTILIZADOS PARA DEFINIR EL GRADO

EJEMPLO :



SACAR LA MEDIDA DEL ANCHO DEL HUECO ENTRE LAS EXTREMIDADES Y UTILIZAR COMO REFERENCIA PARA LA MEDICIÓN SIEMPRE EL LADO DE FUERA DEL PERFIL "U" DE REGLAJE.

EJEMPLO :

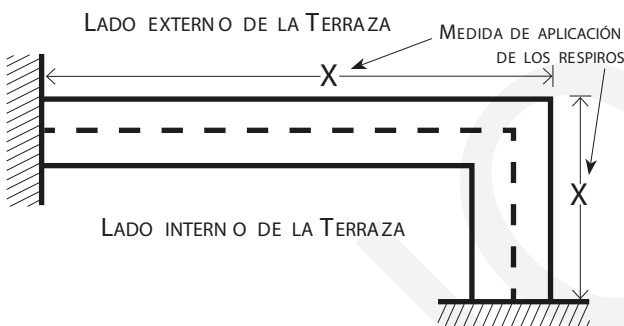

KS MEDICIÓN

- 01** MEDIR EL HUECO EN SU ANCHO, ABAJO Y ARRIBA, Y UTILIZAR LA PLOMADA CILÍNDRICA PARA SABER SI HAY ALGUNA PARED LATERAL TORCIDA.

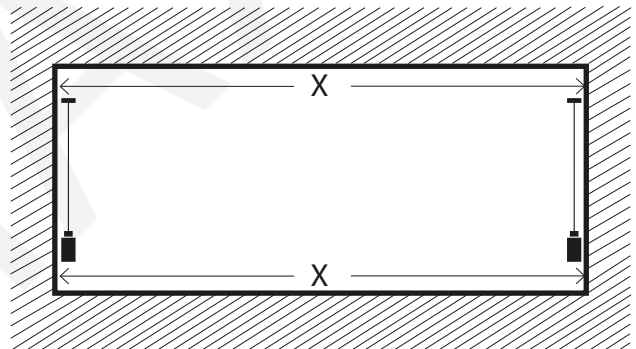

CASO HAYA UNA PARED TORCIDA, CONSIDERAR SIEMPRE LA MEDIDA MENOR.

- 02** MEDIR EL HUECO EN SU ALTURA, A CADA 500 MM, Y UTILIZAR EL NIVEL PARA SABER SI HAY VARIACIÓN EN LA PARTE SUPERIOR O INFERIOR.

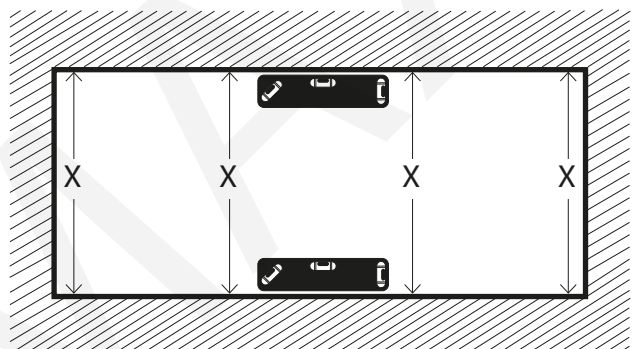

CASO HAYA HUECO FUERA DE NIVEL, CONSIDERAR SIEMPRE LA MEDIDA MEDIA.

EJEMPLO :

MEDIDA MENOR = 2155 MM

MEDIDA MAYOR = 2175 MM

$2155 \text{ MM} + 2175 \text{ MM} = 4330 \text{ MM} / 2 = 2165 \text{ MM (MEDIA)}$

KS CÁLCULO S DE RESPIROS

TERRAZA RECTA

MEDIDA DE LOS PANELES
 APLICAR 15 MM DE RESPIRO (RL) ENTRE PARED Y VIDRIO Y 3 MM DE RESPIRO ENTRE VIDRIOS (RV).

EJEMPLO :

A: ANCHO ENTRE EXTREMIDADES - 2568 MM
 ALTURA MEDIA DEL HUECO - 1655 MM

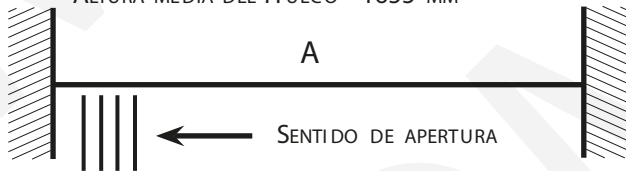

ENCENTRAR LA CANTIDAD DE VIDRIOS
 $A: 2568 \text{ mm} / 500 = 5,13$ (5 VIDRIOS)

CÁLCULO PARA DETERMINAR LA MEDIDA REAL DEL VIDRIO
 $ARP: 2568 \text{ mm} - (RL: 15 \text{ mm} \times 2) - (RV: 3 \text{ mm} \times 4) = 2526 \text{ mm} / 5 = 505 \text{ mm}$
 $HRP: 1655 - 165 \text{ mm} (RH) = 1490 \text{ mm}$

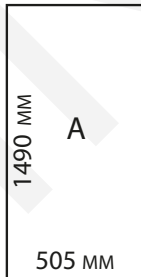

VIDRIO TEMPLADO O LAMINADO EN CONFORMIDAD CON LA NBR - 16259

TERRAZA EN "L" O "U"

LADO (A)

APLICAR 15 MM DE RESPIRO LATERAL (RL) - 3 MM RESPIRO ENTRE VIDRIOS (RV) - 5 MM DE FOLGA RESPIRO ENTRE GRADOS (REG) EN EL VIDRIO CORREDERO.

CÁLCULO S DE RESPIROS KS

LADO (B)

APLICAR LOS SIGUIENTES RESPIROS: VIDRIO PEGANTE - 5 MM - LA ESPESURA DEL VIDRIO (FEG) EN EL SIGUIENTE APLICAR UN RESPIRO DE - 3 MM ENTRE VIDRIOS Y DE - 15 MM (RL) ENTRE PARED Y VIDRIO.

EJEMPLO TERRAZA EN "L":

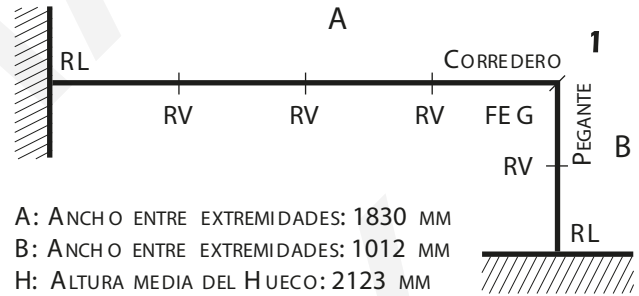

A: ANCHO ENTRE EXTREMIDADES: 1830 MM
 B: ANCHO ENTRE EXTREMIDADES: 1012 MM
 H: ALTURA MEDIA DEL HUECO: 2123 MM

ENCENTRAR LA CANTIDAD DE VIDRIOS

$1830 / 500 = 4$ VIDRIOS
 $1012 / 500 = 2$ VIDRIOS

CÁLCULO PARA DETERMINAR LA MEDIDA REAL DEL VIDRIO

A: $1830 \text{ mm} - (15 \text{ mm RL}) - (9 \text{ mm RV}) - (5 \text{ mm REG}) / (4 \text{ VIDRIOS}) = (450 \text{ mm ARP})$
 B: $1012 \text{ mm} - (5 \text{ mm} - 10 \text{ mm "ESPESURA DEL VIDRIO"}) - (6 \text{ mm RV}) - (15 \text{ mm RL}) / (2 \text{ VIDRIOS}) = (488 \text{ mm ARP})$
 $RH: 2123 \text{ mm} - (165 \text{ mm}) = 1958 \text{ mm}$
 $1: 90^\circ / 2 = 45^\circ$

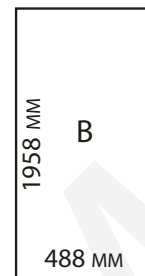
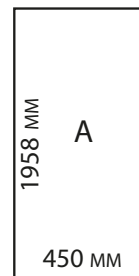

KS PREPARACIÓN PANELES

PEGA DE LOS LECHOS EN EL VIDRIO

- 01 EL VIDRIO DEBE SER RECOSTADO SOBRE CABALLETE O MESA.
- 02 LIMPIAR LOS BORDES CON ALCOHOL ISOPROPÍLICO.
- 03 CORTAR EL LECHO (E) EN LA MISMA MEDIDA DEL VIDRIO.
- 04 LIMPIAR O LEITADO VIDRO (E) COM ALCOOL ISOPROPÍLICO.
- 05 CORTAR LA BOQUILLA DEL SELLADOR CON UN DIÁMETRO DE +/- 5 MM.

- 06 APLICAR UN CORDÓN SELLADOR EN LAS DOS PAREDES DEL LECHO (E) (IZQUIERDA Y DERECHA).

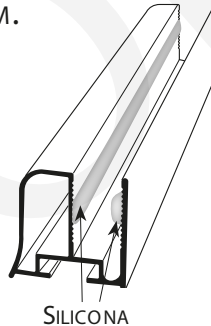

- 07 VERIFICAR LAS ESCUADRAS DE LOS LECHOS (E).

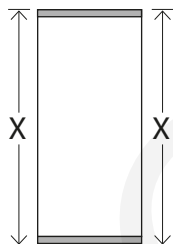
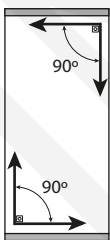

- 08 MEDIR LA ALTURA DE LECHO A LECHO (E).

ATENCIÓN:
¡TODOS LOS VIDRIOS TIENEN QUE ESTAR EN LA MISMA MEDIDA DE LECHO A LECHO Y EN LA ESCUADRA!

KS PREPARACIÓN ALUMINIO

CORTE DE LOS CARRILES

- 01 CORTAR LOS PERFILES JUNTOS. LA CAPA DEBE SE PONER EN EL "U" DE REGLAJE (A) HACIENDO CLIC Y LOS CARRILES (C/ D) TAMBIÉN DEBEN SER ENCAJADOS EN ÉL. SEGUIR ESTE PROCEDIMIENTO PARA LA PARTE SUPERIOR Y INFERIOR.
- 02 ATENCIÓN PARA NO INVERTIR EL LADO DE LOS CARRILES (C/ D). ESO ES UN ERROR COMÚN Y SIGNIFICA LA PERDÍA DE LAS PIEZAS.
- 03 ¡VERIFICAR TODAS LAS MEDIDAS Y PERFILES ANTES DE CORTAR!
- 04 CORTAR RESPETANDO EL PROYECTO Y LA MEDIDA DEL LADO EXTERNO DE LA TERRAZA.
- 05 HACER DRENAJES DE AGUA EN EL PERFIL "U" DE REGLAJE INFERIOR (A) SIEMPRE DEL LADO EXTERNO Y CON UNA DISTANCIA DE 500 MM ENTRE ELLOS (UTILIZAR UNA BROCA DE ACERO RÁPIDO DE AL MENOS 6 MM).

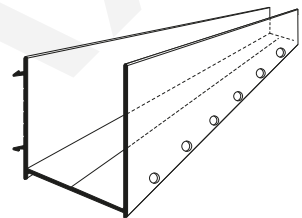

- 06 HACER DRENAJES DE AGUA EN EL CARRIL INFERIOR (C) CON UNA DISTANCIA DE 500 MM ENTRE ELLOS (UTILIZAR UNA BROCA DE ACERO RÁPIDO DE AL MENOS 6 MM).

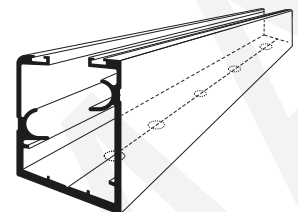

KS PREPARACIÓN ALUMINIO

MECANIZADO DE SALIDA DE LAS POLEAS SUPERIORES

- 07** DETERMINAR LA POSICIÓN DE LA CAJA DE SALIDA SUPERIOR, CONSIDERANDO EL ANCHO REAL DEL PANEL MENOS 15 MM. ESTA MEDIDA SERÁ EL CENTRO DE LA BOCA DE SALIDA.

MEDIDAS

CORTE DEL CARRIL SUPERIOR:
40 MM DE ANCHO X 33 MM DE ALTURA

CORTE DO PERFIL "U" DE REGULAGEM: 100 MM DE ANCHO X 40 MM DE ALTURA

MEDIDAS PARA CONFECCIÓN DE LA CAJA DE SALIDA
(INSTALACIÓN CON HASTA 7 PANELES EN EL MISMO LADO)

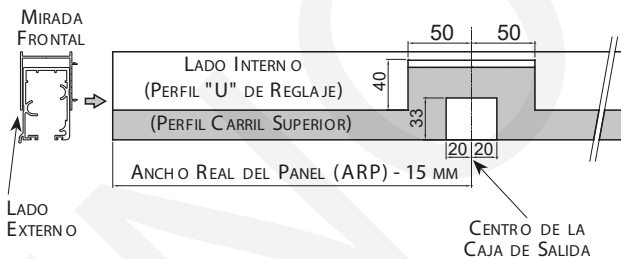

MEDIDAS PARA CONFECCIÓN DE LA CAJA DE SALIDA ADICIONAL
(INSTALACIÓN CON MÁS DE 7 PANELES EN EL MISMO LADO)

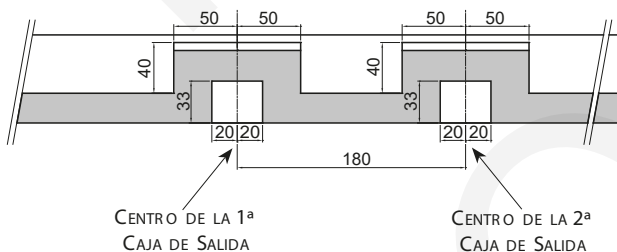

¡IMPORTANTE!

CADA CAJA DE SALIDA TRABAJA CON 7 PANELES

KS PREPARACIÓN ALUMINIO

MECANIZADO DE SALIDA DE LAS POLEAS INFERIORES

- 08** DETERMINAR LA POSICIÓN DE LA CAJA DE SALIDA INFERIOR, CONSIDERANDO EL ANCHO REAL DEL PANEL MENOS 15 MM. ESTA MEDIDA SERÁ EL CENTRO DE LA BOCA DE SALIDA.

MEDIDAS

CORTE DEL CARRIL INFERIOR:
18 MM DE ANCHO X 20 MM DE ALTURA

MEDIDAS PARA CONFECCIÓN DE LA CAJA DE SALIDA
(INSTALACIÓN CON HASTA 7 PANELES EN EL MISMO LADO)

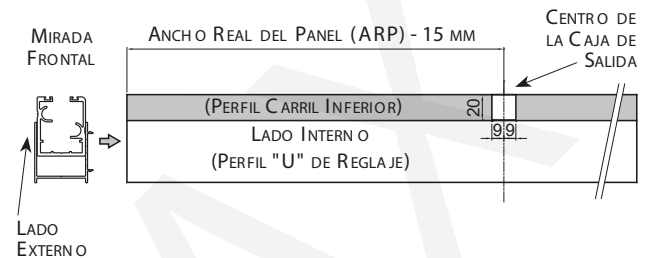

MEDIDAS PARA CONFECCIÓN DE LA CAJA DE SALIDA ADICIONAL
(INSTALACIÓN CON MÁS DE 7 PANELES EN EL MISMO LADO)

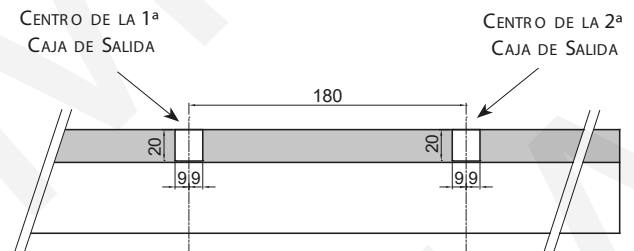

¡IMPORTANTE!

CADA CAJA DE SALIDA TRABAJA CON 7 PANELES

KS

MONTAJE

- 01** EMPEZAR LA FIJACIÓN DEL PERFIL "U" DE REGLAJE (A) HACIENDO LOS AGUJEROS PARA LOS TORNILLOS (R), A RANDELAS (S) Y TACOS (T).

AGUJEROS PERFIL (8 MM)
AGUJEROS BASE/PUNTA (10 MM)

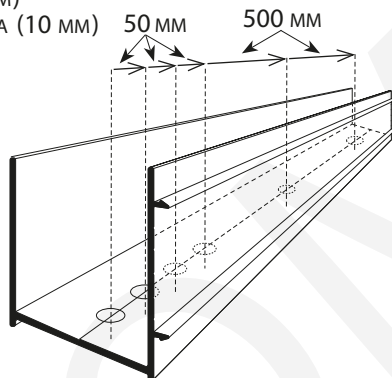

- 02** EN EL LADO DONDE LOS VIDRIOS VAN A APARCAR, PONER 4 TORNILLOS CON LA DISTANCIA DE 50 MM ENTRE ELLOS Y, A PARTIR DEL ÚLTIMO, PONER UNO A CADA 500 MM DE DISTANCIA ENTRE ELLOS. HACER ESTE PROCEDIMIENTO ARRIBA Y ABAJO DE LA INSTALACIÓN.

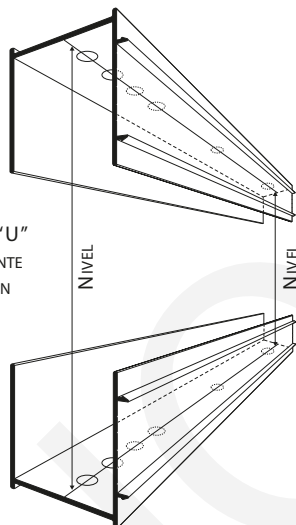

ATENCIÓN :
LAS LÍNEAS DE REFERENCIA DEL PERFIL "U" DE REGLAJE DEBEN ESTAR RIGOROSAMENTE VERTICALES ENTRE SÍ, PRINCIPALMENTE EN CURVAS SECCIONADAS.

KS

MONTAJE

- 03** ANTES DE FIJAR, APLICAR UN CORDÓN GRUESO DE SILICONA CONTINUO EN LA BASE DEL PERFIL, TANTO ABAJO CUANTO ARRIBA, PUES ÉL ACTUARÁ COMO SELLADOR.

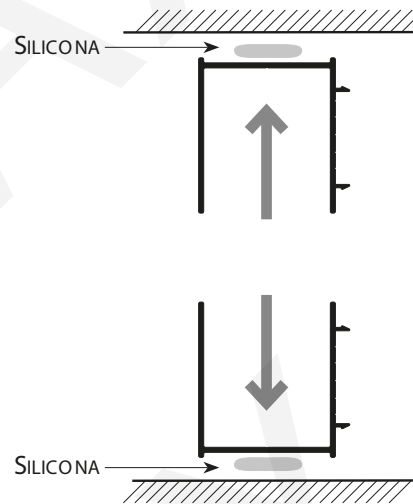

- 04** ENCAJE LAS POLEAS TRIPLAS CON FRENO (P) EN EL CARRIL SUPERIOR (D) Y LAS DUPLAS CON FRENO (P) EN EL CARRIL INFERIOR (C).

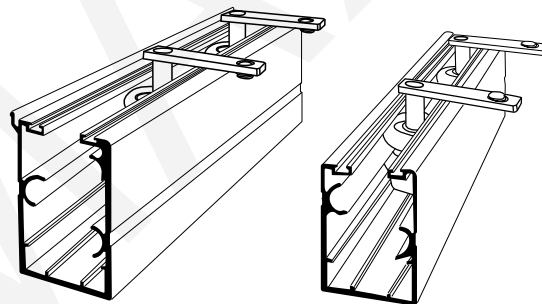

- 05** PONE LOS APARCAMIENTOS (J) EN LOS CARRILES SUPERIOR (D) E INFERIOR (C). CADA UNO TIENE ESPACIO PARA TRES VIDRIOS.

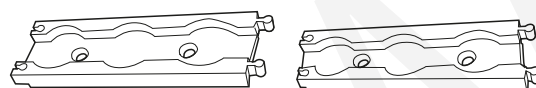

KS MONTAJE

06 ENGANCHE LA TRABA DEL PIVOTE EN EL APARCAMIENTO (J).

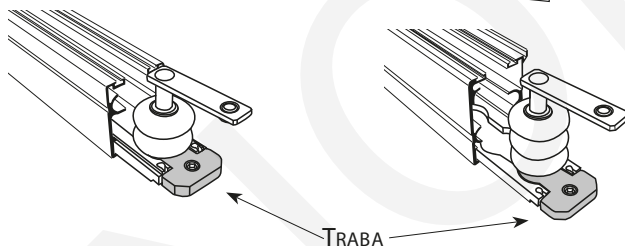
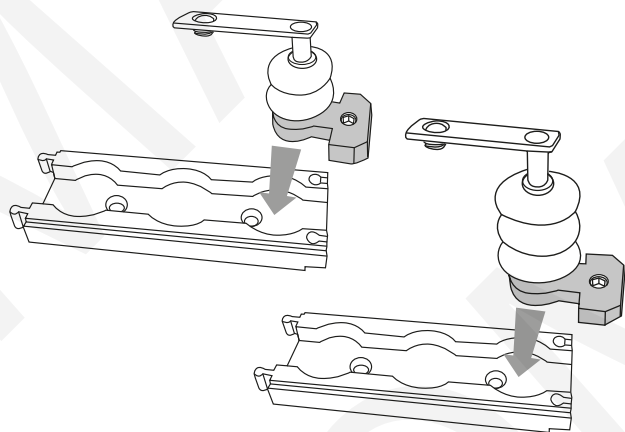

ENCAJE LOS KITS PIVOTE (Q) EN LOS CARRILES SUPERIOR (D) E INFERIOR (C), DEJANDO UNA DISTANCIA DE 25 MM DESDE LA PUNTA DEL PERFIL HASTA LA BASE DE LA TRABA.

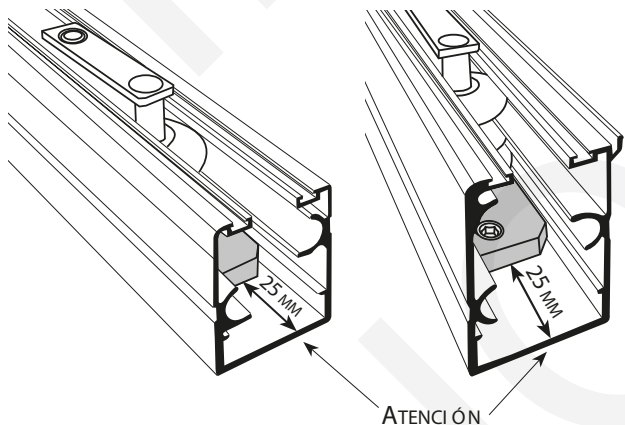

MONTAJE KS

07 ENCAJE EL CARRIL SUPERIOR (D) DENTRO DEL PERFIL "U" DE REGLAJE (A), PONIÉNDOLO EN EL NIVEL. EL PUNTO DE PARTIDA DEL NIVEL ES EL LADO DONDE SE LOCALIZA LA BOCA DE SALIDA DE LA POLEA.

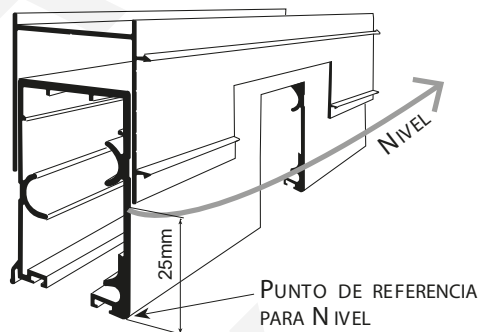

08 REMACHE EL CARRIL SUPERIOR (D). LA DISTANCIA ENTRE LOS REMACHE S (U) ES DE 300 MM.

ATENCIÓN :
EL PRIMERO REMACHE DEBE SER POSICIONADO A 10 MM DE LA PARED

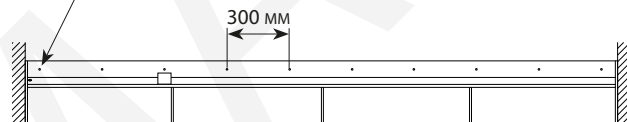

09 INSTALE LA CAJA DE SALIDA (L) EN EL CARRIL SUPERIOR (D).

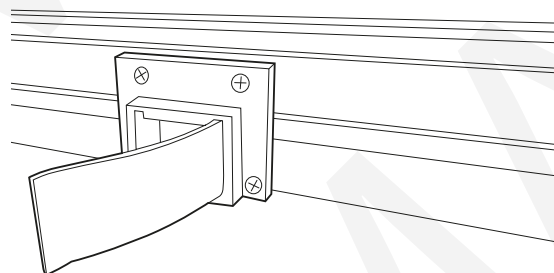

MONTAJE

- 10 ENCAJE EL CARRIL INFERIOR (C), YA CON LA POLEA DUPLA CON FRENO (P) EN EL "U" DE REGLAJE, Y PONE LOS VIDRIOS.**

ATENCIÓN :
PARA INSTALAR LOS VIDRIOS, LAS POLEAS SUPERIORES E INFERIORES DEBEN ESTAR POSICIONADAS EN LOS APARCAMIENTOS.

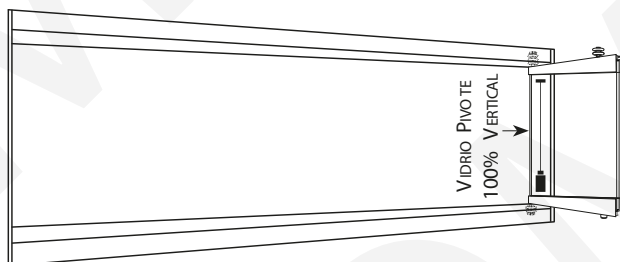

ATENCIÓN :
¡TODOS LOS VIDRIOS DEBEN ESTAR 100% VERTICALES!

- 11 AJUSTAR LAS POLEAS DUPLAS (P) DE REGLAJE Y LOS PASADORES GUÍA INFERIORES.**

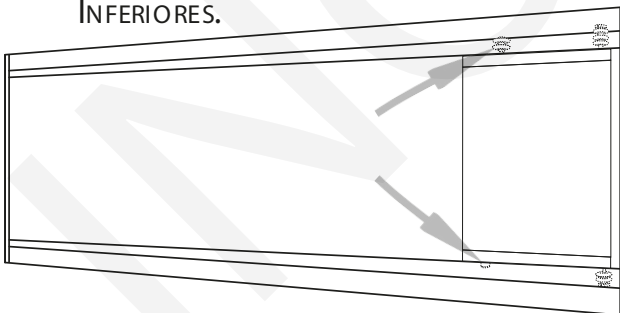

- 12 DESLICE LOS VIDRIOS, PARA QUE EL CARRIL INFERIOR SE NIVELE AUTOMÁTICAMENTE .**

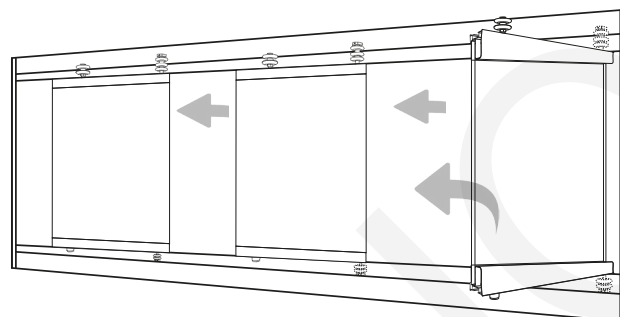

MONTAJE

- 13 REMACHE EL CARRIL INFERIOR MANTENIENDO UNA DISTANCIA DE 300 MM.**

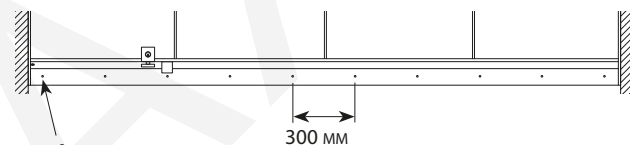

ATENCIÓN :
EL PRIMERO REMACHE DEBE SER POSICIONADO A 10 MM DE LA PARED.

- 14 INSTALE LA CAJA DE SALIDA (M) EN EL CARRIL INFERIOR (C).**

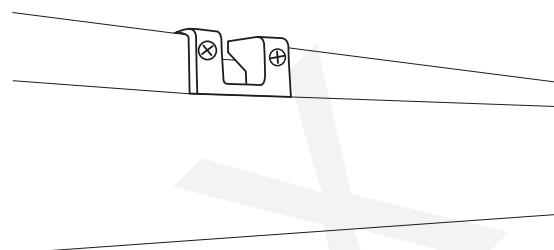

- 15 PONE LA CAPA DE ACABADO (B) EN EL PERFIL "U" DE REGLAJE (A) (SUPERIOR E INFERIOR).**

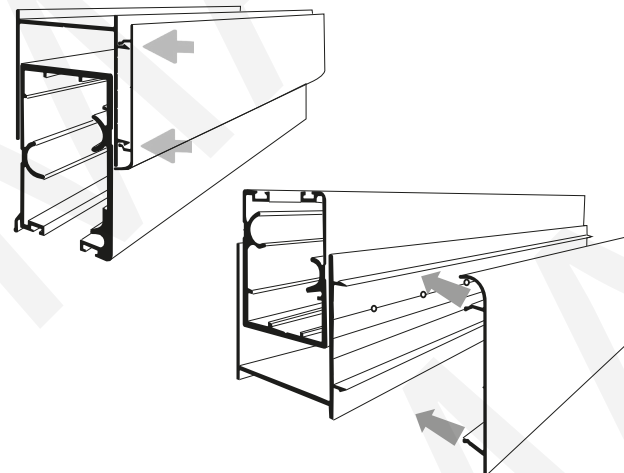

KS MONTAJE

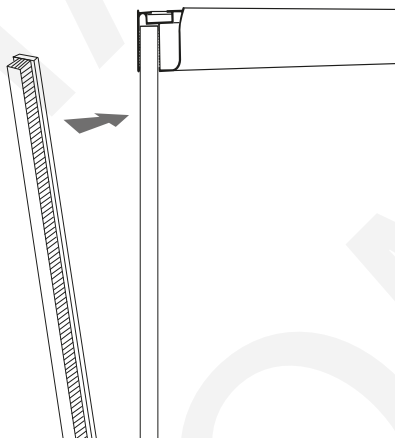

- 17 PONE EL ACABADO DEL LECHO DERECHO (O) E IZQUIERDO (N) EN TODOS LOS LECHOS.

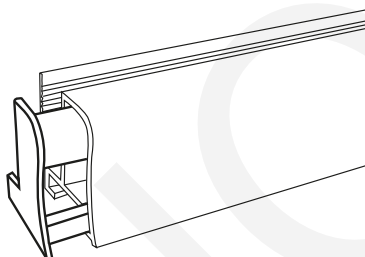
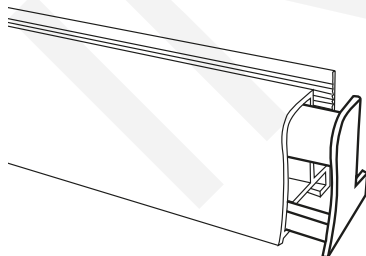

MONTAJE KS

- 18 PONE LOS ACABADOS LATERALES (G Y F) PARA QUE NO OCURRA EL PASAJE DE AGUA ENTRE PARED Y VIDRIO.

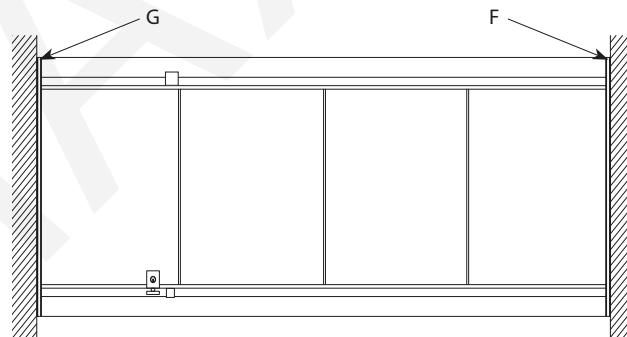

- 19 ATORNILLE LA CERRADURA (K) EN EL LECHO DEL VIDRIO Y EL CERRADERO EN EL CARRIL INFERIOR.

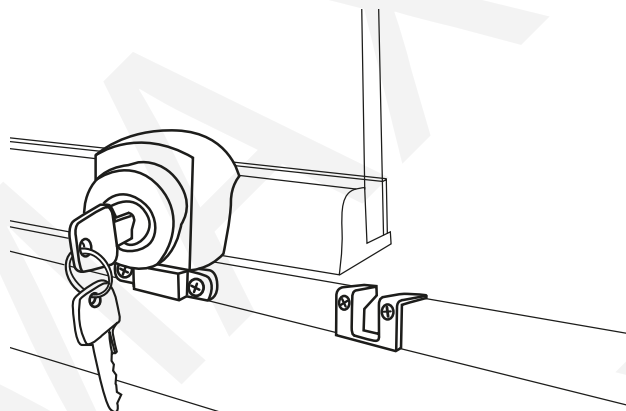

ATENCIÓN :
POSICIONE LA CERRADURA CONFORME EL ANCHO DEL PRIMERO PANEL, DE MANERA QUE NO DIFICULTE LA SALIDA INFERIOR .