

INOMAX

MANUAL ORBITEC PRO

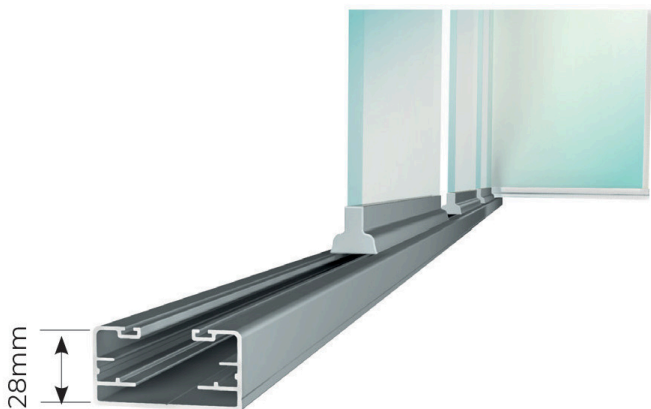

ATENCIÓN:

• Las medidas de espacio libre y los dibujos que aparecen en este manual son solo para referencia de montaje y pueden estar sujetos a modificaciones. • Revise siempre el sitio web para ver si hay actualizaciones. • Respetar las dimensiones máximas del vidrio.

Recomendado para cada modelo. • Este Manual reemplaza todas las versiones anteriores.
anterior.

IMPORTANTE:

• Realizar la Instalación observando el "Nivel" y "Plomadas" exactas, evitando torceduras y desalineaciones que pueden surgir comprometer el funcionamiento perfecto. Si es posible, utilice instrumentos de medición de precisión. • Preste atención a la correcta fijación del Riel:

4 ¡ CORRECTO!

- Asegúrese de que el riel esté a 90° en relación con la línea de plomada del sistema en todo el tramo.
- Verificar ángulos cada 50cm

6 ¡ INCORRECTO!

- ¡ Movimiento de la puerta comprometido! • La

Asamblea debe

ser realizado por un Profesional Cualificado con experiencia en Instalaciones de Vidrio Templado.

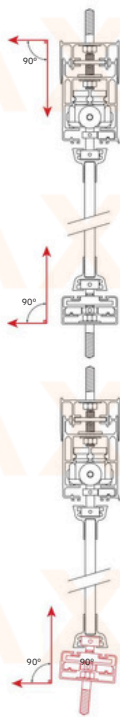

Índice

Información técnica de OP

4

OrbiTec Pro

OP7

Despeje de vidrios OP 8

Referencia técnica OP 9

Medición

OP10

OP 11 Cálculos de espacio libre

Preparación del panel

OP12

Preparación Alumínio OP 1

Contenido

OP18

Ubicación

OP20

Asamblea

OP22

Información técnica

Aluminio:

Perfiles fabricados con la aleación 6060/6063 – temple T5.

Anodizado con 8 – 12 c

Capa aplicada de 60 a 100 según tipo de perfil.

Pretratamiento por cromatización.

Horno trabajando a 200° entre 15 y 30 minutos para asegurar la difusión y adhesión.

Cuidado de la pintura y el anodizado

Manipular las piezas en bancos limpios y forrados.

Evite el contacto con abrasivos u objetos afilados.

Evite contacto con ácidos, alcalinos y disolventes.

Procedimientos de limpieza

Limpiar con un paño o esponja suave (sin abrasivo).

Utilice una solución de detergente al 5 % o Jabón neutro con agua.

Sistema:

Producto en conformidad con ABNT NBR

16259 Sistemas de cristalamiento

Balcones Requisitos y métodos de ensayo.

Accesorios:

Fabricación Eje

de acero inoxidable y base de aluminio;

Arandelas y separadores en aluminio y nylon; Tornillos de fijación de acero inoxidable; Conjunto

OrbiTec de casquillo de bronce sinterizado con exterior

de poliacetal; Pasadores de bloqueo de acero

inoxidable; Freno de nailon; Piezas de

acabado de nailon

(caja de salida superior e inferior); Estacionamientos de nailon;

Cepillos de sellado en

polipropileno hidrófugo.

Etiqueta engomada:

Recomendamos utilizar adhesivo polimérico híbrido para fijar perfiles de aluminio y vidrio.

Consulte las recomendaciones del fabricante del adhesivo. El sellador debe utilizarse única y exclusivamente para sellar el Sistema.

Recomendaciones

Las superficies deben estar previamente limpias, libres de aceites,

grasas, óxido o partes sueltas que puedan impedir la adherencia del producto.

Requisitos de garantía:

Manejo adecuado Reparaciones

inmediatas en las áreas afectadas.

Cubrimiento y sellado de cortes y juntas.

Uso correcto de productos de limpieza.

Las garantías de acabado se refieren a las garantías de fabricación,

siendo la instalación, manipulación, uso y mantenimiento

factores determinantes para la durabilidad del producto.

INOMAX

INOMAX

INOMAX

INOMAX

INOMAX

INOMAX

INOMAX

INOMAX

OrbiTec

Pro



Despejes de vidrio OP

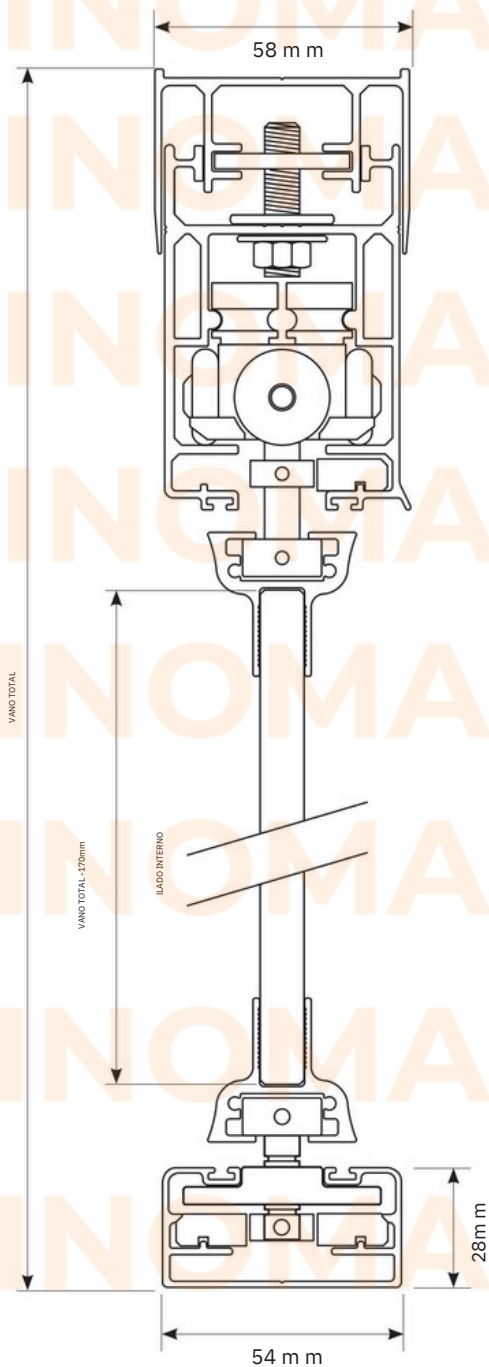

Referencias técnicas de O P

Siglas:

FL Espacio libre lateral (pared y vidrio) = 10 mm

FV Espacio libre entre vidrios = 3 mm FH -

Espacio libre aplicado en altura = 170 mm

LRP Ancho real del panel HRP -

Altura real del panel

Medición

- 01** Mida el espacio en ancho, fondo y en la parte superior y utilice el Face Plumb

Para saber si tenemos alguna pared lado fuera de plomada.

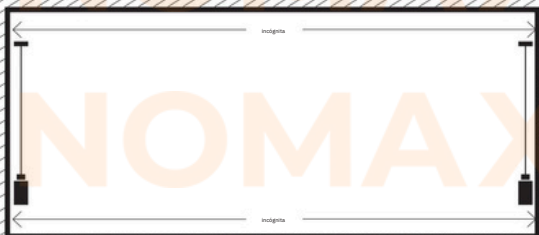

Si la pared no está a plomada, considere siempre la medida más pequeña.

- 02** Mida el tramo en altura cada 500mm y use el Nivel para saber Si hay variación en la parte superior o inferior.

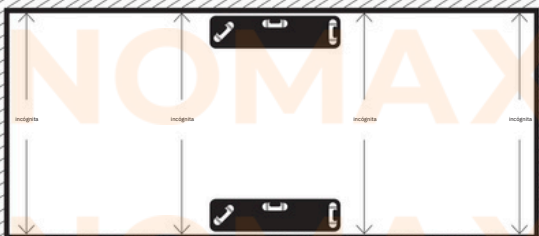

Si hay un espacio que está fuera de nivel, siempre considere la medida más pequeña.

La tolerancia máxima para el ajuste es

15 milímetros.

Ejemplo:

Medida más pequeña = 2 160 mm

Medida más grande = 2 175 mm

Establezca la cantidad de vanos.

El ancho mínimo del vidrio debe ser de 425mm y el máximo de 740mm.

Balcón recto

Vidrio templado o laminado

Para el ejemplo utilizaremos 5 vanos.

Medición del panel A pique

10 mm de espacio libre (FL) entre la pared y el vidrio y 3 mm de espacio libre entre el vidrio (FV).

Ejemplo (A): Medida entre extremos 2465mm

(H) Medida de tramo sin t pido q u d e e ñ a a p : e r 1t5u7ra5 m

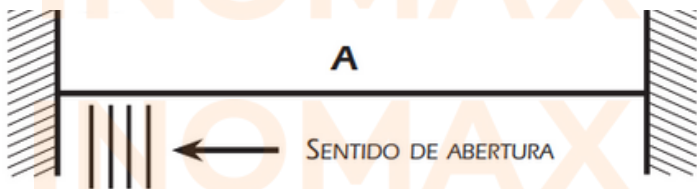

(A) 2465MM - (FL: 10MM x 2) -
(FV: 3MM x 4) = 2433MM / 5 = (LRP 487MM)
(H) 1575 - 170MM (FH) = 1405MM

VIDRO TEMPERADO OU
LAMINADO 8MM DE ACORDO
COM A NBR - 16259



Preparación del panel O P

Uniéndolas al vidrio

- 01 El vano debe colocarse sobre caballete o mesa.
- 02 Corte la cama (D) al mismo tamaño que el vidrio.
- 03 Limpieza del cristal y del lecho de cristal (D) con alcohol isopropílico.
- 04 Corte la boquilla del sellador a un diámetro de $+ / 5$ mm.
- 05 Aplique una gota de sellador en ambas paredes de la cama (D) (izquierda y derecha).



- 06 Compruebe los marcos de la cama (D).

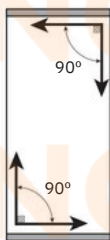

- 07 Mida la altura desde la cama X hasta la cama (D).

CONSEJO:

Al pegar las Camas (D) al Vidrio, deje un pequeño espacio (+ 1 mm) en una de las lados para el ajuste final del cuadrado.

Importante: ¡ Todos

los vidrios deben tener el mismo tamaño de cama a cama y ser cuadrados!

Preparación de alumbrado

Cortando los rieles

01 Cortar los perfiles juntos.

El riel superior (B) debe encajarse en el perfil de ajuste en "U" (A) y el riel inferior

(C) debe cortarse de acuerdo al ancho del espacio).

02 Tenga cuidado de no invertir el lado de los rieles (B).

Este es un error común y significa que se pierden piezas.

03 ¡Verifique todas las medidas y perfiles antes de cortar!

04 Realizar el drenaje de agua en el Perfil Riel Inferior respetando la línea de referencia en el exterior cada 500mm de distancia entre ellos (Utilizar una broca de acero rápido de al menos 6mm).

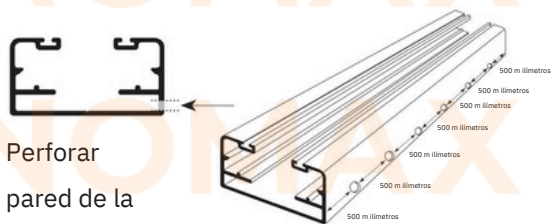

Perforar
pared de la
parte externa

Mesa de mecanizado para caixa de saída

LRP (LARGURA REAL DO PAINEL EM MILÍMETROS)	DISTÂNCIA PARA USINAGEM EM MILÍMETROS
426MM ATÉ 470MM	425MM
471MM ATÉ 515MM	470MM
516MM ATÉ 560MM	515MM
561MM ATÉ 605MM	560MM
606MM ATÉ 650MM	605MM
651MM ATÉ 695MM	650MM
696MM ATÉ 740MM	695MM

Exemplos:

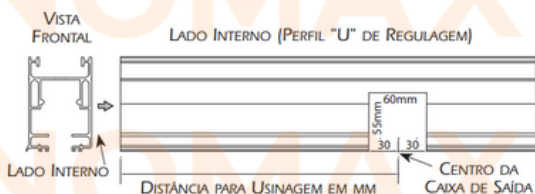

Preparación de aluminio O P

Mecanizado de salida de conjunto Superiores de OrbiTec

Atención: tenga en cuenta la diferencia de p lomada al calcular la distancia para mecanizar la caja de salida :

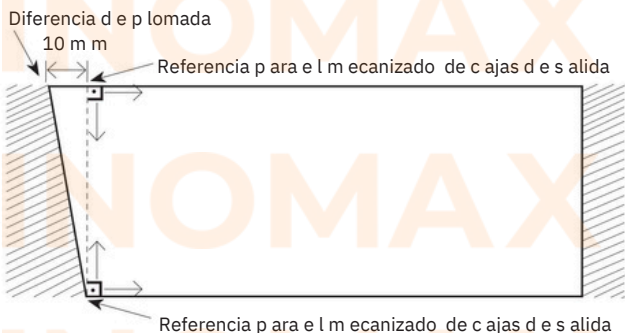

07

Determinar la posición de la Caja de Salida Superior, considerando el Ancho real del Panel, de acuerdo a la Tabla de Mecanizado de Salida Superior e Inferior.

Esta medida será el Centro de Mecanizado de la Caja de Salida.

Atención Ejemplo:

(LRP 485 mm) = 470 mm

426MM ATÉ 470MM	425MM
471MM ATÉ 515MM	470MM
516MM ATÉ 560MM	515MM

Medidas de la caja de salida superior :

60mm de ancho x 55mm de alto

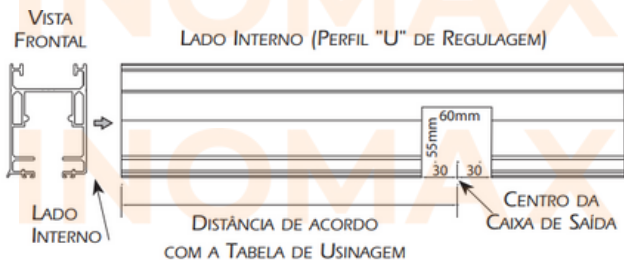

DISTÂNCIAS PARA CONFEÇÃO DA CAIXA DE SAÍDA ADICIONAL:

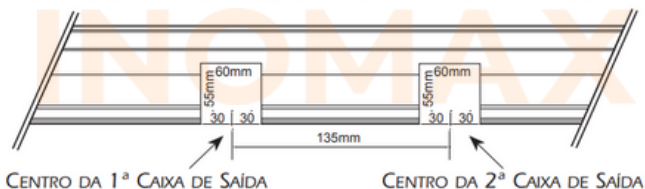

Preparación de la luminaria C

Mecanizado de salida de conjuntos
OrbiTec inferior

- 08 Determinar la posición de la caja de salida inferior, considerando el ancho real del panel, de acuerdo con la tabla de mecanizado de salida superior e inferior.
Esta medida será el Centro de Mecanizado de la Caja de Salida.

Atención Ejemplo:

(LRP 485 mm) = 470 mm

426MM ATÉ 470MM	60 m m	425MM
471MM ATÉ 515MM		470MM
516MM ATÉ 560MM	60 m m	515MM

Medidas de la caja de salida inferior:

60 mm de ancho x 2060 mm de alto

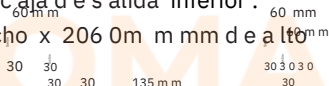

Distancias para realizar la 1ª C5 caja de Salida

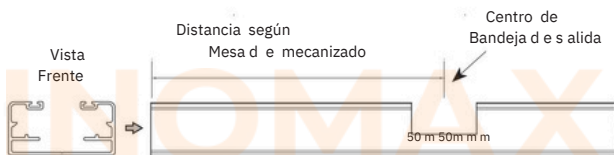

Distancias para realizar la caja de salida adicional:

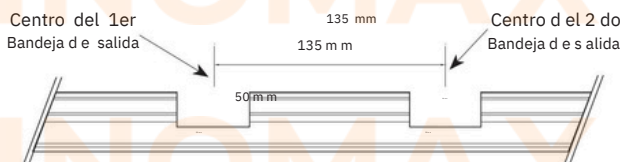







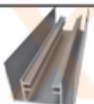

Preparación de a luminio O P

Tabla de cantidad de cajas de salida

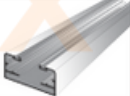
Paneles	Número de casillas de salida 1 2 3 4 ...
ATÉ 4	1
5 À 8	2
9 À 12	3
13 À 16	4...

Contenido











Composição de los Kits de Alumínio

ITEM	QUANT.	DESCRIÇÃO	DESENHO
A	01	PERFIL "U" DE REGULAGEM SUPERIOR	
B	01	TRILHO SUPERIOR	
C	01	TRILHO INFERIOR	
D	02	LEITO DO VIDRO	
E	02	Perfil "U" 20 x 10mm Largo 2.4m	
F	02	PERFIL "L" 1" x 1" Largo 2.4m	
G	*	ESCOVA DE VEDAÇÃO 5x10 DE ENCAIXE	
G1	*	ESCOVA DE VEDAÇÃO 5x7 DE ENCAIXE	
H	*	ESCOVA DE VEDAÇÃO 5x5 ADESIVA	

Altura máxima recomendada 3m

Contenido

Composição de la caja de accesorios

ITEM	QUANTIDADE				DESCRIÇÃO	DESENHO
	2M	3M	4M	6M		
I	06	09	12	18	ESTACIONAMENTO	
J	01	01	01	01	FECHADURA	
K	01	02	02	03	CONJUNTO SAÍDA SUPERIOR	
L	01	02	02	03	CONJUNTO SAÍDA INFERIOR	
M	16	24	32	48	ACABAMENTO DO LEITO	
N	03	05	07	11	KIT ORBITEC - PAINEL	
O	01	01	01	01	KIT ORBITEC - PIVÔ	
P	10	12	15	21	PARAFUSO SEXTAVADO RS 6x60 INOX	
Q	10	12	15	21	ARRUELA DE PRESSÃO 1/4 18,8 INOX	
R	10	12	15	21	BUCHA PLÁSTICA S8	
S	02	02	03	04	KIT DE REGULAGEM ORBITEC	
T	03	05	07	11	DISCO E GUIA DIRECCIONADOR DE PAINÉIS	

Ubicación

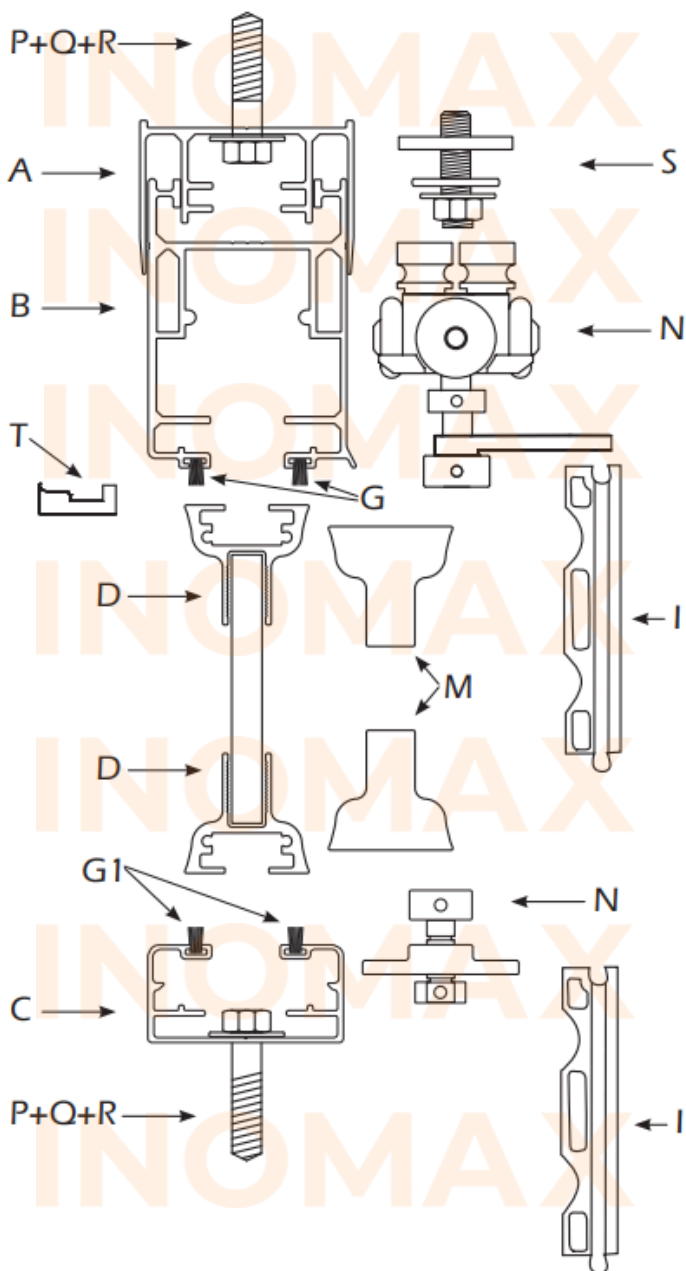

Ubicación

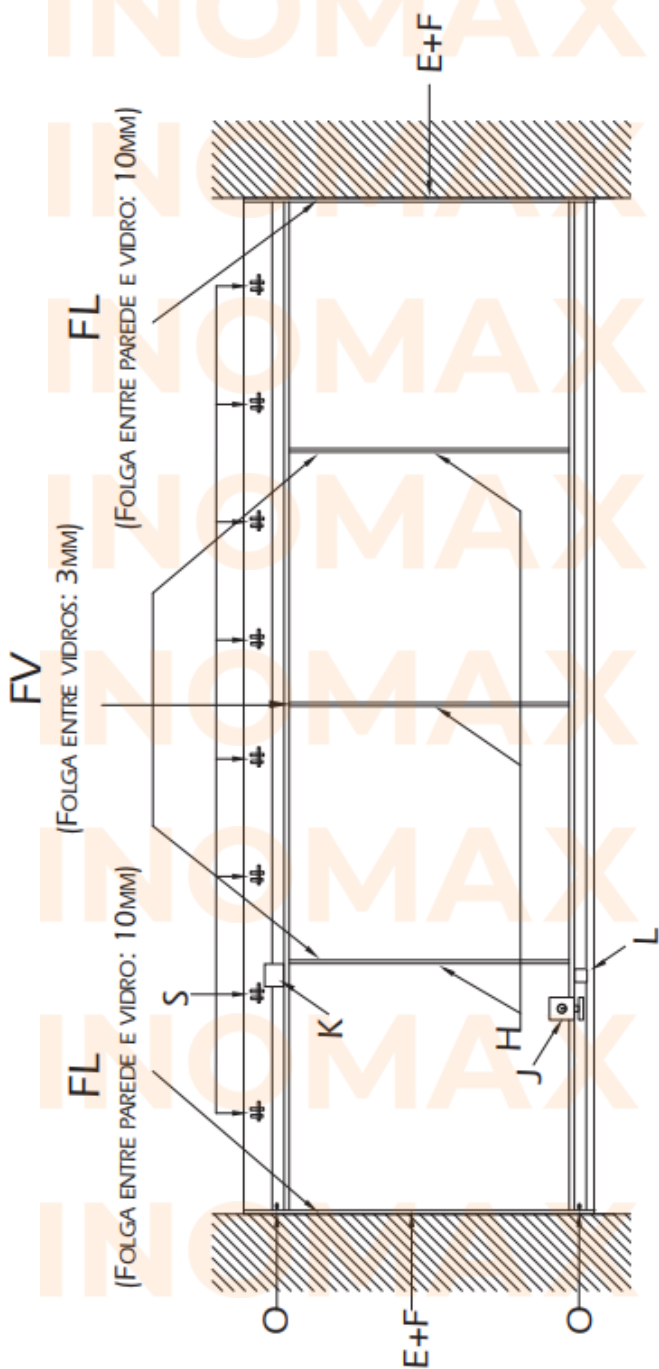

Asamblea

- 01 Perforar o rificios p ara los tornillos (P), arandelas (Q) y bujes (R) e n e l perfil de ajuste superior en “U” y e n e l perfil de riel inferior (C).

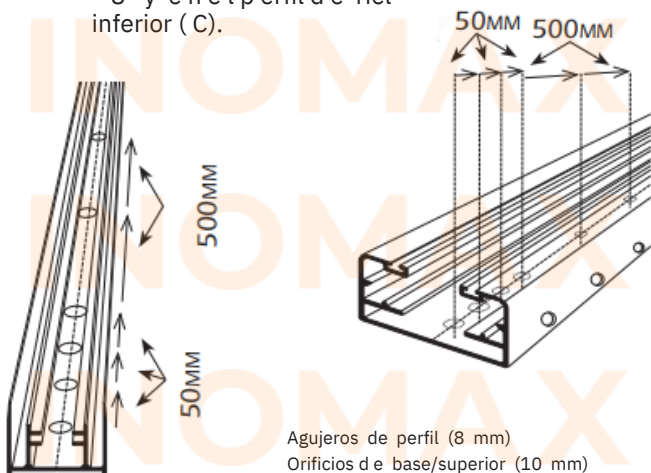

- 02 Instalar los Kits de Ajuste Superior (S) e n e l Perfil de Ajuste “U” (A) de acuerdo a las medidas indicadas en la ilustración. Asegúrelos a pretando los tornillos Allen M6.

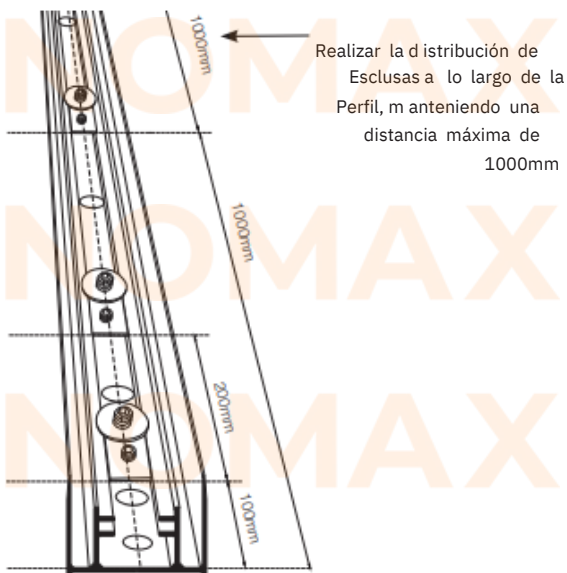

Asamblea

- 03 Perfore agujeros en el riel superior (B) usando una broca de 10 mm para instalarlos en los kits de ajuste (S).

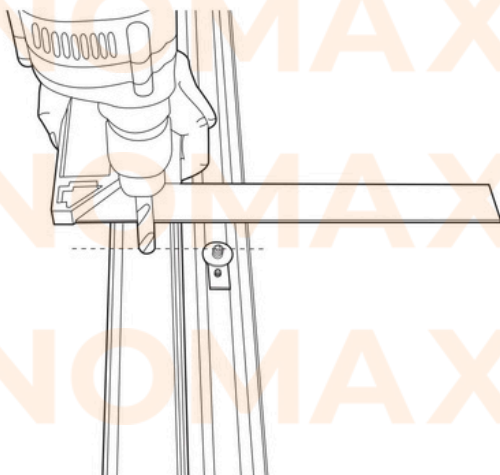

- 04 Del lado donde irán estacionadas las ventanas, colocar 4 tornillos con una distancia de 50mm entre ellos y a partir del último colocarlos cada 500mm de distancia.

Realice este procedimiento en el perfil "U" de ajuste superior.

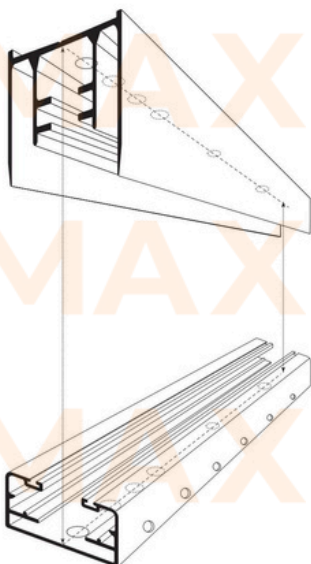

Atención:
El perfil "U" de Ajuste y seguimiento La parte inferior debe ser estrictamente en el plomada entre ellos.

Asamblea

- 05 Antes de fijar, aplique un cordón grueso y continuo de silicona en la base del Perfil de Ajuste en "U" (A) y el Riel Inferior, y que actuará como sello.

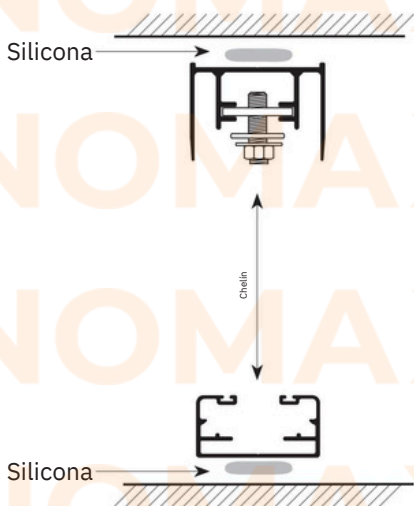

- 06 Coloque los Estacionamientos (I) sobre los Rieles Superior (B) e Inferior (C) junto con los Pivotes (O).

Coloque los cepillos G en el riel

superior (B) y el cepillo G1 en el riel inferior (C).

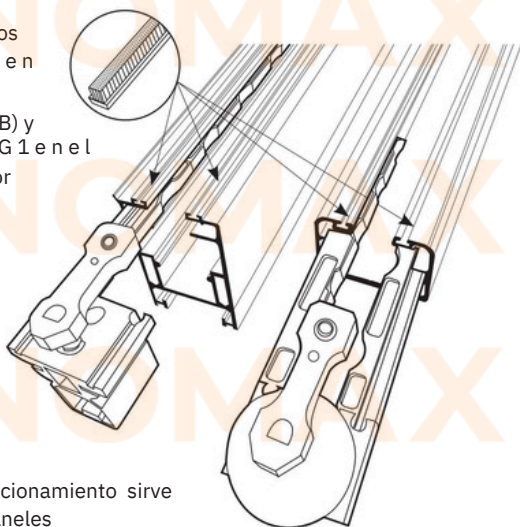

Atención:
Cada estacionamiento sirve para 2 Paneles

Asamblea

07

Ajuste los Kits de Pivote (O) en los Rieles Superior (B) e Inferior (C), dejando una distancia de 30 mm desde la punta del Perfil hasta la base de la Cerradura.

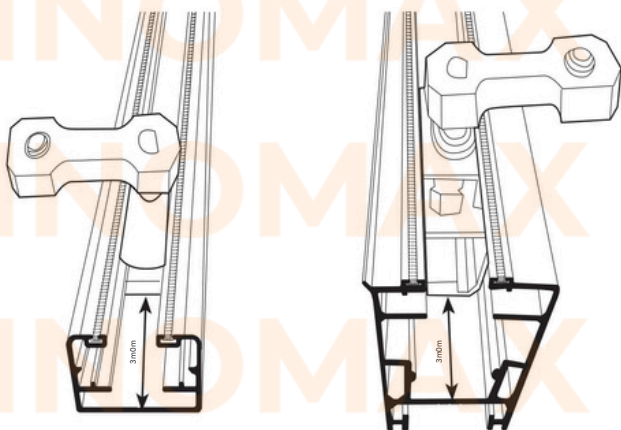

Atención:

¡El pivote superior e inferior (O) deben estar 100 % verticales!

08

Si existe alguna diferencia, es necesario ajustar los pivotes para asegurar su alineación.

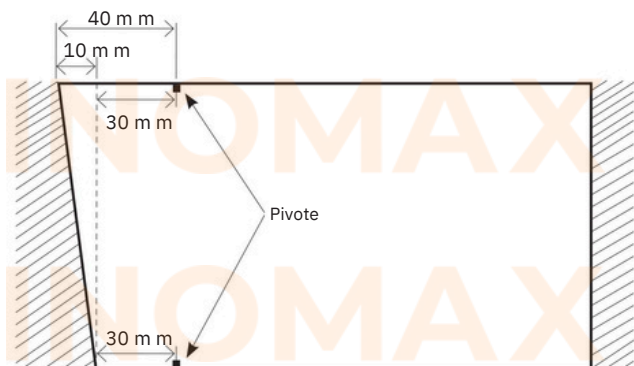

Asamblea

- 09 Coloque el Riel Superior en el Perfil "U" de Ajuste y luego coloque las Arandelas y Tuercas en los Tornillos del Kit de Ajuste y utilice el tornillo Allen para seguir el paralelismo del Riel Inferior.

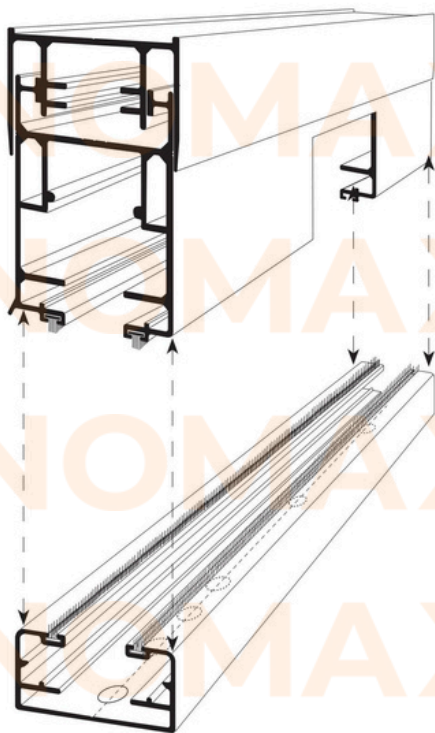

Asamblea

- 10 Coloque los conjuntos OrbiTec superior e inferior con freno en las bases de cada panel.

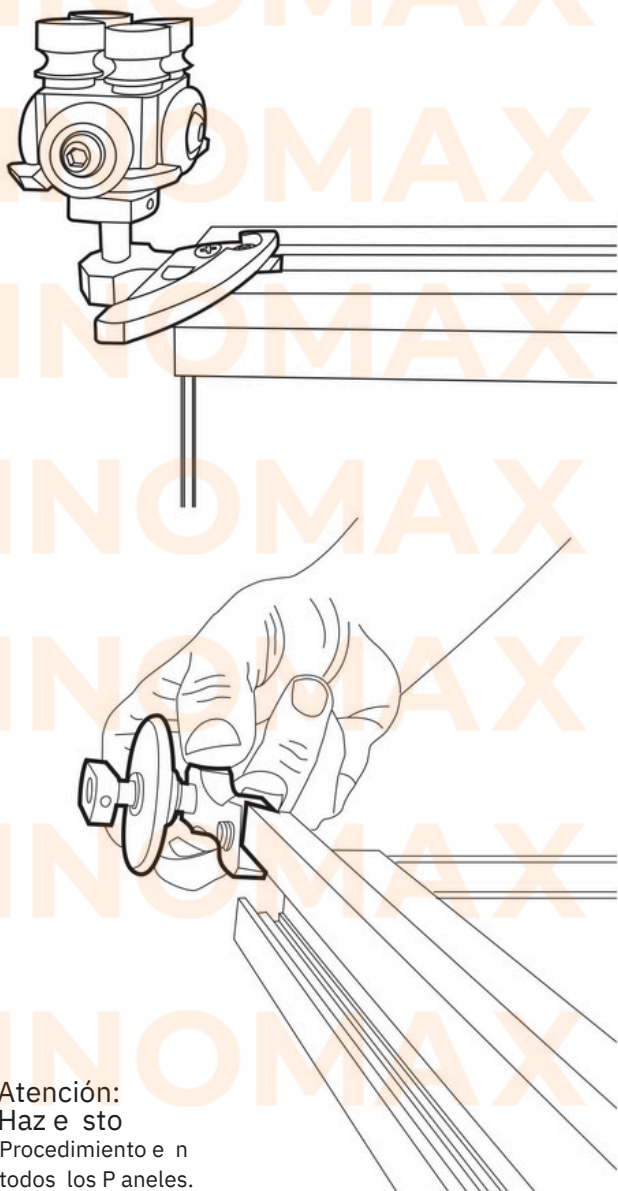

Atención:
Haz esto
Procedimiento en
todos los Paneles.

Asamblea

- 11 Coloque todas las ventanas correderas mecanizando los conjuntos de salida OribiTec y colóquelas abiertas.

Atención:

¡Todo el vidrio debe estar 100% a plomo!

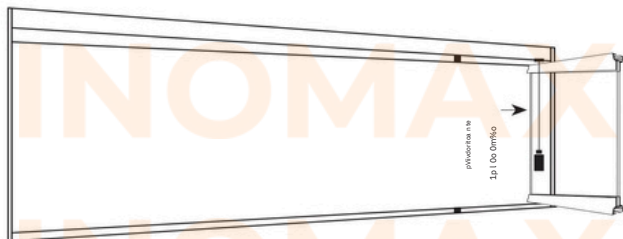

- 12 Instale las cajas de salida superior (K) e inferior (L) e instale los tornillos embellecedores.

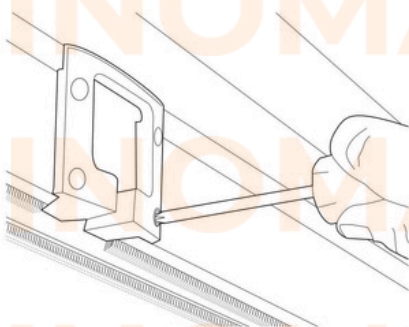

Atención: Los agujeros deben realizarse con una broca

de acero de alta velocidad de 3 mm.

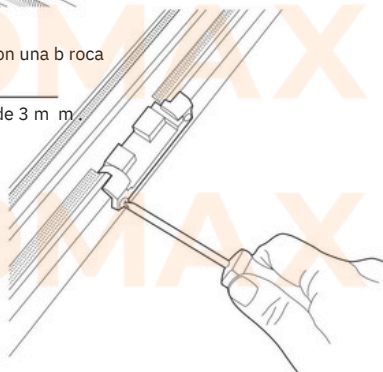

Asamblea

- 13 Instale los conjuntos de ajuste OrbiTec (N) y los pasadores guía inferiores (N).

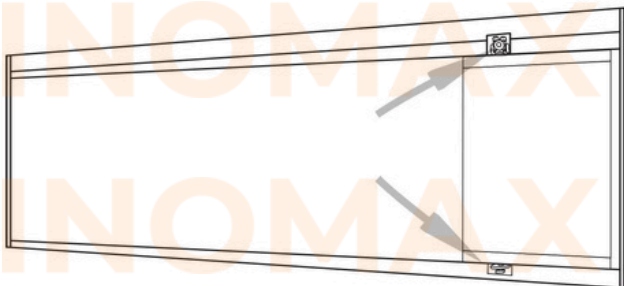

- 14 Instale los Directores (T) en el Riel Superior (B).



Atención:
Los Discos Direccionales deben trabajar siempre en contra de las Guías.

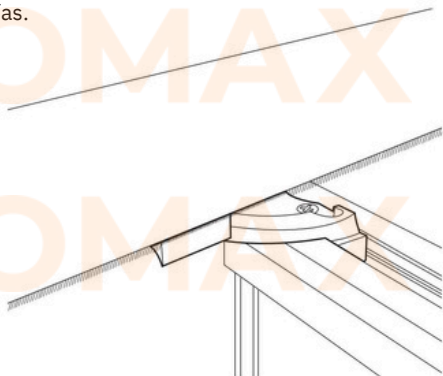

Asamblea

- 15 Poner las tapas de la Cama (M).

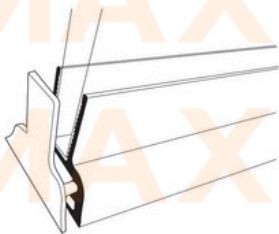

- 16 Limpia los bordes del vidrio con alcohol isopropílico y colocar el Pinceles adhesivos 5 x5 (H).



- 17 Coloque los embellecedores laterales (E+F) entre pared y vidrio.

Importante:

Cortar el perfil en "U" (E) 50 mm más pequeño que

el perfil en "L" (F) y Arreglar centrado

Para poder encajar

En el camino.

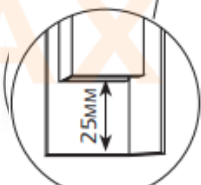
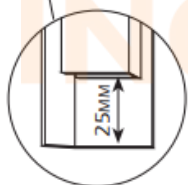
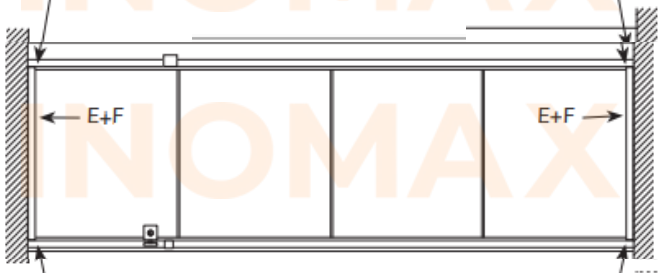
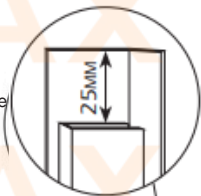
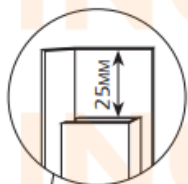

- 18 Atornille la cerradura (J) en la cama del Vidrio (D) y del Contra -Cerradura en el Riel Inferior (C).

Atención:

Coloque la Cerradura de acuerdo al ancho del primer Panel de manera que no interfiera con la Salida Inferior .

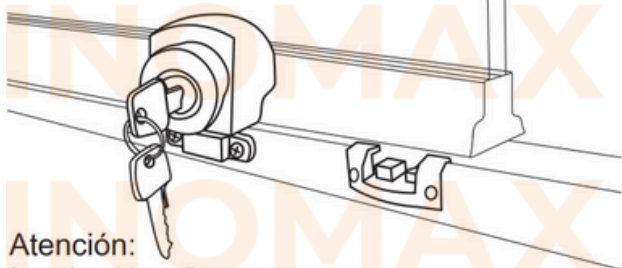

Atención:

Los agujeros deben realizarse con una

broca de acero de alta velocidad de 3 mm .

IMPORTANTE: Para

asegurar el Counter Lock, utilice únicamente los tornillos de cabeza plana de 3,5 x 9 mm que vienen con el juego.